

# เปลี่ยนการขึ้นลงบันไดในบ้านให้ ปลอดภัย และ สะดวกยิ่งขึ้น



089-454-3100

The Acorn 130 Superglide  
เก้าอี้ลิฟต์บันได รุ่นรางตรง



Acorn 130 เป็นลิฟต์บันไดจากประเทศอังกฤษที่มีชื่อเสียงมาอย่างยาวนานได้รับความนิยมและใช้กันอย่างแพร่หลายในสากล

รวมถึงประเทศไทยด้วยครับ เปลี่ยนการขึ้นลงบันไดในบ้านให้กลับมาปลอดภัย และสะดวกยิ่งขึ้นด้วยเก้าอี้ลิฟต์ Acorn 130 กันครับ

เก้าอี้ลิฟต์บันได Acorn 130 ทำงานโดยใช้แบตเตอรี่ร่วมกับระบบชาร์จไฟฟ้าอัตโนมัติทำให้มั่นใจได้ว่า เมื่อไฟฟ้าดับเก้าอี้ลิฟต์บันได ก็ยังสามารถใช้งานได้อย่างต่อเนื่อง นอกจากนี้ยังหายห่วง เรื่องอันตรายจากไฟฟ้า เพราะภายในระบบเก้าอี้ลิฟต์ เป็นไฟฟ้าแรงดันต่ำ

เก้าอี้ลิฟต์บันได Acorn 130 ออกตัวและหยุดการเคลื่อนที่ได้อย่างนุ่มนวล ไม่กระชาก ไม่ทำให้ผู้โดยสารตกใจ นอกจากนี้เสียงระหว่างที่เก้าอี้ลิฟต์บันไดเคลื่อนที่ก็เป็นเสียงที่เงียบ จึงไม่เป็นรบกวนสมาชิกท่านอื่นภายในบ้าน

เรื่องความปลอดภัยของเก้าอี้ลิฟต์บันได Acorn 130 ก็มีครบอย่างสมบูรณ์ ความเร็วของลิฟต์ถูกกำหนดให้มีความช้า, ระบบการควบคุมลิฟต์เป็นแบบกดค้างเครื่องจึงจะทำงานถ้าปล่อยมือเครื่องก็จะหยุด เพราะลิฟต์ตั้งอยู่ในพื้นที่เปิดโล่ง เมื่อเกิดเหตุเครื่องต้องหยุดได้ทันที, ระบบกันเครื่องไหลรูดลง, ระบบหยุดการทำงาน เมื่อที่วางเท้าพบสิ่งกีดขวาง เป็นต้นครับ

**Give your life a lift®**  
Enjoy the home you love

**ACORN**  
STAIRLIFTS

## A wealth of features for your benefit



- 1 Padded seat and backrest.
- 2 Easy to use controls.
- 3 Secure safety belt.
- 4 Folding arms, footrest and seat allow easy access to the stairway.
- 5 Swivel seat - no need for twisting the body to get on and off the lift.
- 6 Lockable on/off switch allows the user to prevent others (e.g. children) from using the lift.
- 7 Diagnostic digital display informs the user of the status of the lift.
- 8 Five safety sensors on the footrest and carriage stop the lift automatically if any obstruction is encountered.
- 9 Hand-held remote controls allow users to 'call' or 'send' the lift up and down the staircase.

### Dimensions

	mm	Inch
<b>A</b> Floor to top of footrest	95	3 <sup>3</sup> / <sub>4</sub>
<b>B</b> Top of footrest to top of seat	445	17 <sup>1</sup> / <sub>2</sub>
<b>C</b> Top of seat to top of arms	250	9 <sup>3</sup> / <sub>4</sub>
<b>D</b> Top of arms to top of seat back	190	7 <sup>1</sup> / <sub>2</sub>
<b>E</b> Width between armrests (Wide arm version)	445 <sup>(495)</sup>	17 <sup>1</sup> / <sub>2</sub>
<b>F</b> Overall width	605	23 <sup>3</sup> / <sub>4</sub>
<b>G</b> Overall height	980	38 <sup>1</sup> / <sub>2</sub>
<b>H</b> Length of arms from seat back	470	18 <sup>1</sup> / <sub>2</sub>
<b>I</b> Length of seat base from seat back	435	17
<b>J</b> Length of footrest	325	12 <sup>3</sup> / <sub>4</sub>
<b>K</b> Width of footrest	310	12 <sup>1</sup> / <sub>4</sub>
<b>L</b> Front of footrest to stringer	570	22 <sup>1</sup> / <sub>2</sub>
<b>M</b> Back of seat to stringer	13	<sup>1</sup> / <sub>2</sub>
<b>N</b> Folded width	310	12 <sup>1</sup> / <sub>4</sub>

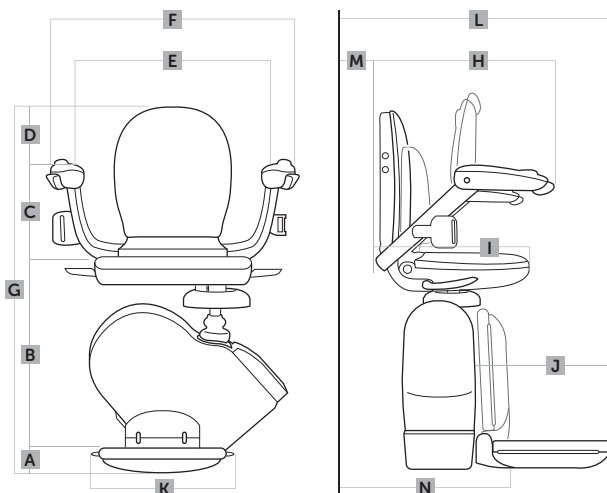

### Specifications

<b>Motor Power</b>	0.25KW	<b>Power Supply</b>	24V DC (battery)
<b>Motor Output Speed</b>	No greater than 0.15 m/s	<b>Maximum Capacity</b>	127kgs
<b>Method of Drive</b>	Rack and Pinion	<b>Track</b>	Extruded Aluminium
<b>Motor Output Torque</b>	108Nm	<b>Mains Supply</b>	UK 240V / EC 220V - 50Hz Charger



### Dealer Stamp



089-454-3100

Acorn Mobility Services Ltd · Telecom House  
Millennium Business Park · Station Road · Steeton · West Yorkshire · BD20 6RB

Acorn reserves the right to change specifications without notice. All measurements are approximate. Images are shown for illustrative purposes only. Product may vary slightly.

# Regain the freedom of your space

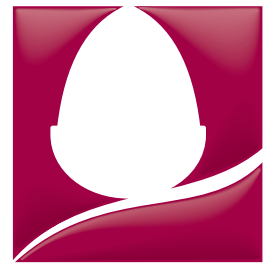

ACORN  
STAIRLIFTS



The Acorn 130

ลิฟต์บันไดแบบรางตรง สามารถติดตั้งได้เฉพาะช่วงทางตรงของบันไดเท่านั้น  
เมื่อติดตั้งกับบันไดที่มีชานพัก มักติดตั้ง 2 ชุด และต้องทำการเปลี่ยนเก้าอี้บริเวณชานพัก



การลงจากเก้าอี้ : เก้าอี้สามารถหมุนเข้าพื้นอาคาร โดยขาของผู้ใช้งานจะอยู่บนพื้นอาคาร

# Regain the freedom of your home

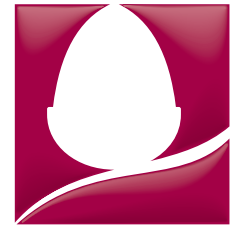

ACORN  
STAIRLIFTS



089-454-3100

